



LAVAVASOS / LAVAPLATOS AX-40

Cesta de 400 mm x 400 mm y altura útil de 300 mm.



LAVAVASOS / LAVAPLATOS INDUSTRIAL
LAVAVASOS / LAVAPLATOS INDUSTRIAL

DESCRIPCIÓN COMERCIAL

- ✓ Sani-Control: desinfección garantizada.
- ✓ Carrocerías embutidas y puerta easy-grip: higiene y ergonomía
- ✓ Brazos exclusivos de lavado Hydroblade: máxima eficacia.
- ✓ Sistema de filtrado en 3 etapas.
- ✓ Carrocería de doble pared parcial.

Garantía Sani-Control

- ✓ DESINFECCIÓN GARANTIZADA en cumplimiento de la norma DIN 10534.
- ✓ Función THERMAL LOCK: Asegura que el aclarado se realizará a la temperatura idónea para desinfectar la vajilla.

Nuevas carrocerías embutidas

- ✓ Diseño ergonómico con ángulos redondeados para evitar la acumulación de suciedad y facilitar su limpieza.
- ✓ Volumen de cuba compacto (50% ahorro de agua con respecto a la gama anterior).
- ✓ Guías de cestas embutidas

Brazos de lavado Hydroblade™

- ✓ Toberas rediseñadas para obtener una mayor eficacia de lavado.
- ✓ Diseño "monoblock" aporta durabilidad y resistencia a los choques.
- ✓ Ahorro del 30% del consumo de agua durante el aclarado respecto a la gama anterior.

Sistema de filtros de 3 etapas: superficie, cuba y aspiración

- ✓ Conserva el agua de lavado en óptimas condiciones para mantener la eficacia de lavado constante.
- ✓ Los filtros de superficie con diseño "easy-on" se desmontan rápidamente, sin necesidad de desconectar los brazos de lavado.

Puerta "easy-grip": nuevo diseño con asa integrada en la puerta

- ✓ Diseño libre de aristas y zonas de difícil acceso: evita los depósitos de suciedad y favorece la limpieza.
- ✓ Su asa ergonómica proporciona una adherencia perfecta, incluso con manos húmedas.
- ✓ 300 mm de capacidad de carga: alta versatilidad para el lavado de un amplio rango de vasos e incluso platos medianos.
- ✓ Puerta con doble pared, micro de seguridad y junta de gran calidad.

Warewashing, made simple

- ✓ Active Xperience: uso sencillo e intuitivo
- ✓ Ciclos dedicados: selección del programa de lavado idóneo mediante iconos.
- ✓ Panel de mandos electrónico con protección antihumedad IP65.

You will never WASH ALONE

- ✓ Tech-Services: nuestro equipo de técnicos le ayudará a tener su máquina siempre a punto.
- ✓ Design Services: cuéntenos cuáles son sus necesidades y le asesoraremos.
- ✓ 60 años de experiencia y know-how a su disposición.

INCLUIDO

- ✓ Dosificador de abrillantador.
- ✓ 1 cesta vasos.
- ✓ 1 cesta mixta (platos).
- ✓ 1 cestillo pequeño para cubiertos.

OPCIONAL

- Kit dosificador de detergente.
- Accesorio doble nivel para lavar dos cestas a la vez.

ACCESORIOS

- Descalcificadores manuales
- Cesta 400 x 400 mm
- Insertos / Suplementos / Otros
- Kits de doble altura para AX/UX
- Bombas de vaciado para lavavajillas AX / UX



SAMMIC, S.L. · Basarte, 1
20720 AZKOITIA (Gipuzkoa) · SPAIN

ficha de producto
actualizado 05/03/2026



LAVAVASOS / LAVAPLATOS AX-40

Cesta de 400 mm x 400 mm y altura útil de 300 mm.



ESPECIFICACIONES

Dimensiones de la cesta: 400 mm x 400 mm
 Altura útil: 300 mm
 Duración ciclo(s): 120 / 150 / 210" (Opcional: 90 / 120 / 180")
 Producción cestos / hora: 30 / 24 / 17 (Opcional: 40 / 30 / 20)
 Capacidad del calderín: 3.2 l
 Capacidad de la cuba: 9 l
 Consumo agua/ciclo: 2.2 l

Consumo energético

- ✓ Consumo/ciclo (kWh): 0,17 kWh
- ✓ Consumo llenado cuba: 0,39 kWh

Potencia

- ✓ Potencia de la bomba: 250 W / 0.33 Hp
- ✓ Potencia tanque: 1200 W

- ✓ Potencia caldera: 2500 W
- ✓ Potencia total: 2750 W
- Conexión eléctrica: .

Dimensiones exteriores

- ✓ Ancho: 470 mm
- ✓ Fondo: 537 mm
- ✓ Alto: 710 mm
- Nivel de ruido a 1 m: <69 dB(A)
- Dimensiones del embalaje
525 x 615 x 820 mm

MODELOS DISPONIBLES

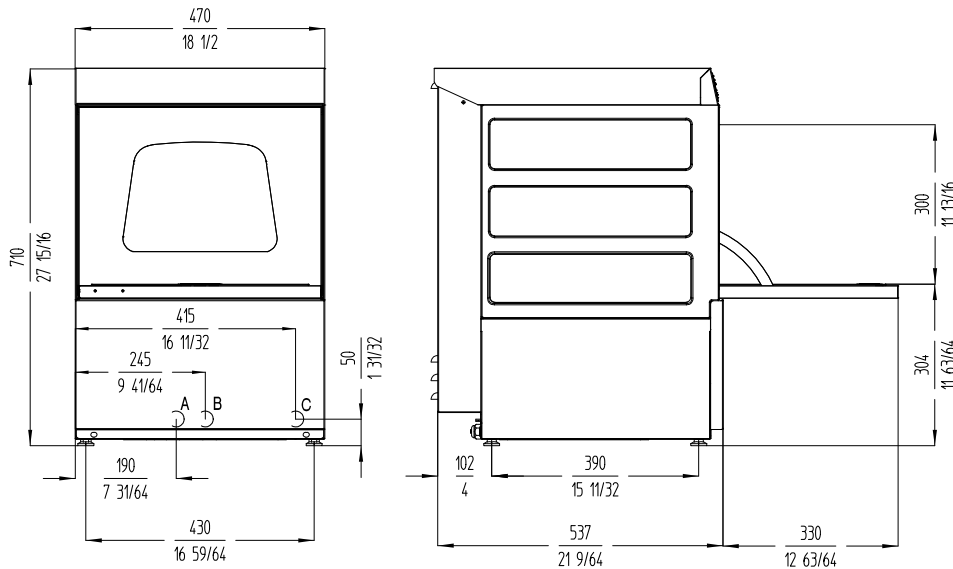

1303081 AX-40 220/60/1

* Consulte para versiones especiales



A: Entrada de agua 3/4" GAS.
 B: Tubo de desague Ø30 mm.
 C: Cable conexión.

LAVAVASOS / LAVAPLATOS INDUSTRIAL
 LAVAVASOS / LAVAPLATOS INDUSTRIAL

 sammic sammic.mx Fabricante de Equipos para Hostelería Av Adolfo Ruiz Cortines Pte 2700 TEL. +52 81 25 25 53 60 67110 Guadalupe, Nuevo León MEXICO mexico@sammic.com 	Proyecto	Fecha
	Ref.	Uds.
	Aprobado	

ficha de producto
 actualizado 05/03/2026