



CUTTER K-41

Capacidad de la olla: 4.4 l. 1 velocidad.



PREPARACIÓN DINÁMICA
CUTTER - EMULSIONADORES

DESCRIPCIÓN COMERCIAL

Línea ACTIVE Compact. Bloque motor de 1 velocidad + olla para cutter de 4,4 l.

Eficacia y rendimiento

- ✓ Olla de 4.4 litros equipado con revolvedores laterales y tubo alto para obtener mayores producciones.
- ✓ Tapa transparente con orificio para añadir ingredientes en marcha.
- ✓ Tapa provista de junta para evitar el desbordamiento.
- ✓ Calidad del triturado sin trazas y homogéneo gracias a los revolvedores laterales y la tecnología "invert-blade" (cuchilla invertida).
- ✓ Trabajo rápido, homogéneo y sin sobrecalentamiento del producto gracias a los revolvedores laterales del caldero.
- ✓ Acabados muy uniformes por el movimiento que genera la disposición especial de los filos.
- ✓ En función del propósito, posibilidad de usar cuchillas lisas o perforadas opcionales.
- ✓ Posibilidad de añadir la función cortadora añadiendo el cabezal correspondiente.

Built to last

- ✓ Construcción robusta en materiales alimentarios de la más alta calidad.
- ✓ Motor asíncrono de gran potencia.

Máxima comodidad para el usuario

- ✓ Olla del cutter con mango ergonómico.
- ✓ Panel de mandos electrónico. Manejo extremadamente sencillo.

Mantenimiento, seguridad, higiene

- ✓ Mirorruptores de seguridad en la posición de la olla y la tapa.
- ✓ Completo sistema de avisos de errores.
- ✓ Aparato certificado por NSF Internacional (normativa de higiene, limpieza y materiales aptos para contacto con alimentos).
- ✓ 100% tested.

INCLUIDO

- ✓ Bloque motor de 1 velocidad.
- ✓ Olla cutter con cuchillas microdentadas.

OPCIONAL

- Rotor con cuchillas lisas.
- Cabezal cortador.
- Rotor con cuchillas perforadas.

ACCESORIOS

- Olla para cutter (gama Compact)
- Cabezal cortador para K-41 / KE-4V
- Rotor con cuchillas

ESPECIFICACIONES

Capacidad del recipiente: 4,4 l
 Capacidad máxima de producto: 2,5 kg
 Capacidad máxima (líquidos): 2,4 l
 Dimensiones del recipiente: Ø193 mm x 161 mm
 Potencia total: 800 W
 Velocidad, min-max: 1500 rpm

Dimensiones exteriores

- ✓ Ancho: 252 mm
 - ✓ Fondo: 309 mm
 - ✓ Alto: 434 mm
- Peso neto: 14,2 kg
 Dimensiones del embalaje
 285 x 385 x 695 mm
 Volumen del embalaje: 0,08 m³
 Peso bruto: 18,4 kg

MODELOS DISPONIBLES

1050992 Cutter K-41 120/60/1

* Consulte para versiones especiales



SAMMIC, S.L. · Basarte, 1
20720 AZKOITIA (Gipuzkoa) · SPAIN



CUTTER K-41

Capacidad de la olla: 4.4 l. 1 velocidad.



PREPARACIÓN DINÁMICA
CUTTER - EMULSIONADORES

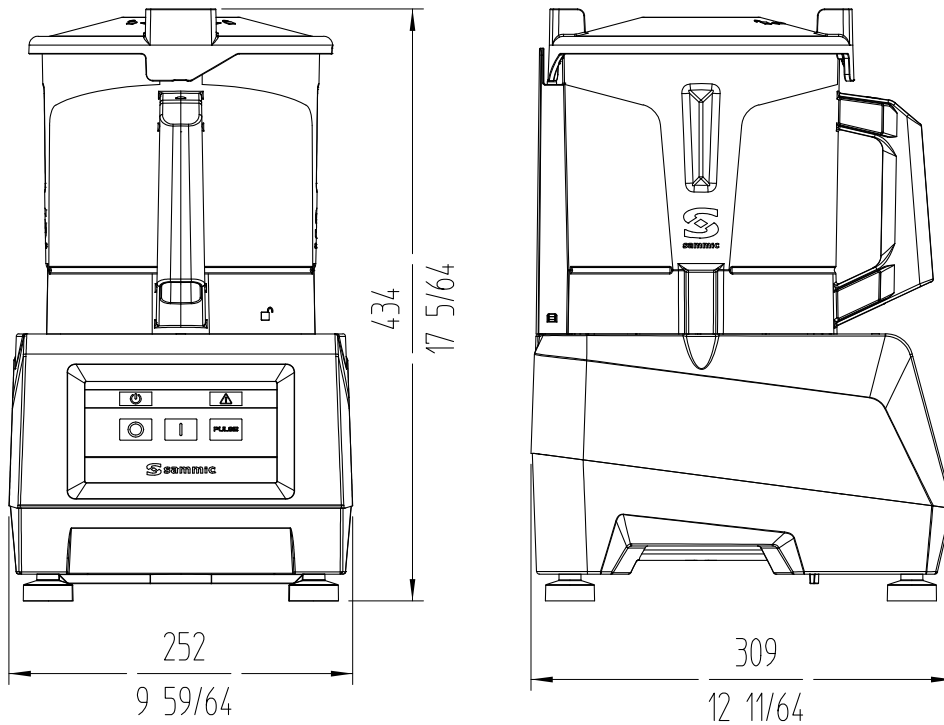

sammic | sammic.mx
Fabricante de Equipos para Hostelería

Av Adolfo Ruiz Cortines Pte 2700 TEL. +52 81 25 25 53 60
 67110 Guadalupe, Nuevo León mexico@sammic.com
 MÉXICO



Proyecto	Fecha
Ref.	Uds.
Aprobado	

ficha de producto
actualizado 10/03/2026