



CORTADORA MANUAL DE PAPAS CF-5

Ideal para restaurantes y cocinas industriales



PREPARACIÓN DINÁMICA
CORTADORA DE PAPAS MANUAL



DESCRIPCIÓN COMERCIAL

Producción entre 100 kg - 150 kg por hora.
Equipada de serie con un juego de cuadrícula-prensa.

*Recipiente no incluido

- ✓ Cuerpo de aleación ligera inoxidable: ligero y resistente.
- ✓ Corte limpio e uniforme, sin roturas ni desperdicios.
- ✓ Espesores de 8, 10 o 12 mm. mediante el uso de grillas-prensas intercambiables.
- ✓ Mando y tornillería de acero inoxidable.
- ✓ Prensa que expulsa la pata cortada y libera completamente la rejilla.
- ✓ Permite obtener un óptimo rendimiento con el mínimo esfuerzo gracias a la palanca alargada.
- ✓ Utilización cómoda: Los resortes están atrás y dejan la rejilla completamente libre.
- ✓ Los resortes son compensadores muy flexibles que ayudan a subir la prensa-expulsor.
- ✓ Ventosas para fijar la máquina al soporte.
- ✓ Fácil limpieza.

INCLUIDO

- ✓ 1 juego de cuadrícula-prensa

OPCIONAL

- Juegos de cuadrícula-prensa de distintas medidas

ACCESORIOS

- Juegos de cuadrícula-prensa

ESPECIFICACIONES

Producción hora: 100 kg - 150 kg

Dimensiones exteriores

- ✓ Ancho: 280 mm
- ✓ Fondo: 512 mm
- ✓ Alto: 735 mm
- Peso neto: 4 kg
- Dimensiones del embalaje
285 x 565 x 425 mm
- Peso bruto: 5.6 kg

MODELOS DISPONIBLES

- | | |
|---------|------------------------------------|
| 1020060 | Cortadora manual CF-5 (8 x 8 mm) |
| 1020061 | Cortadora manual CF-5 (10 x 10 mm) |
| 1020062 | Cortadora manual CF-5 (12 x 12 mm) |

* Consulte para versiones especiales



SAMMIC, S.L. · Basarte, 1
20720 AZKOITIA (Gipuzkoa) · SPAIN

ficha de producto
actualizado 03/03/2026





CORTADORA MANUAL DE PAPAS CF-5

Ideal para restaurantes y cocinas industriales

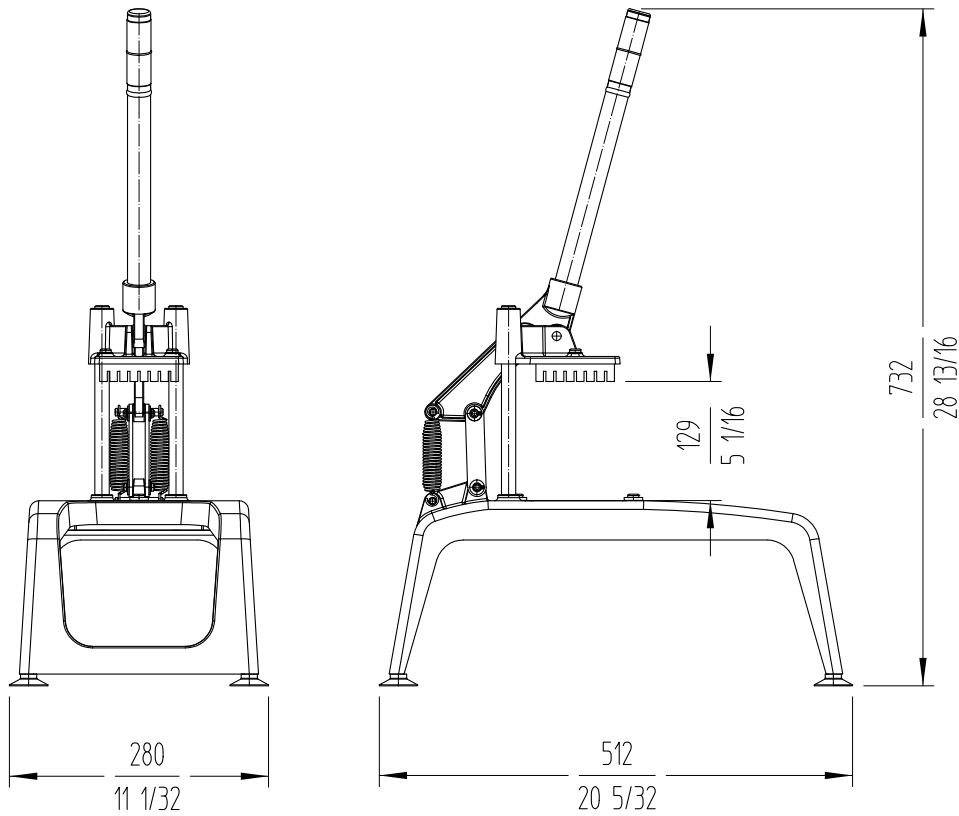

PREPARACIÓN DINÁMICA
CORTADORA DE PAPAS MANUAL



 sammic sammic.mx Fabricante de Equipos para Hostelería Av Adolfo Ruiz Cortines Pte 2700 TEL. +52 81 25 25 53 60 67110 Guadalupe, Nuevo León mexico@sammic.com MÉXICO		Proyecto	Fecha
		Ref.	Uds.
		Aprobado	

ficha de producto
actualizado 03/03/2026